

<b>Info sheet No.</b>	<b>VL IS 03</b>	<b>Date of revision</b>	7/2/2019
<b>Type</b>	VL 504 – VL 507 (all modifications) VL 601 – VL 607 (all modifications)	<b>Form (Pairing)</b>	DOUBLE / “Z”

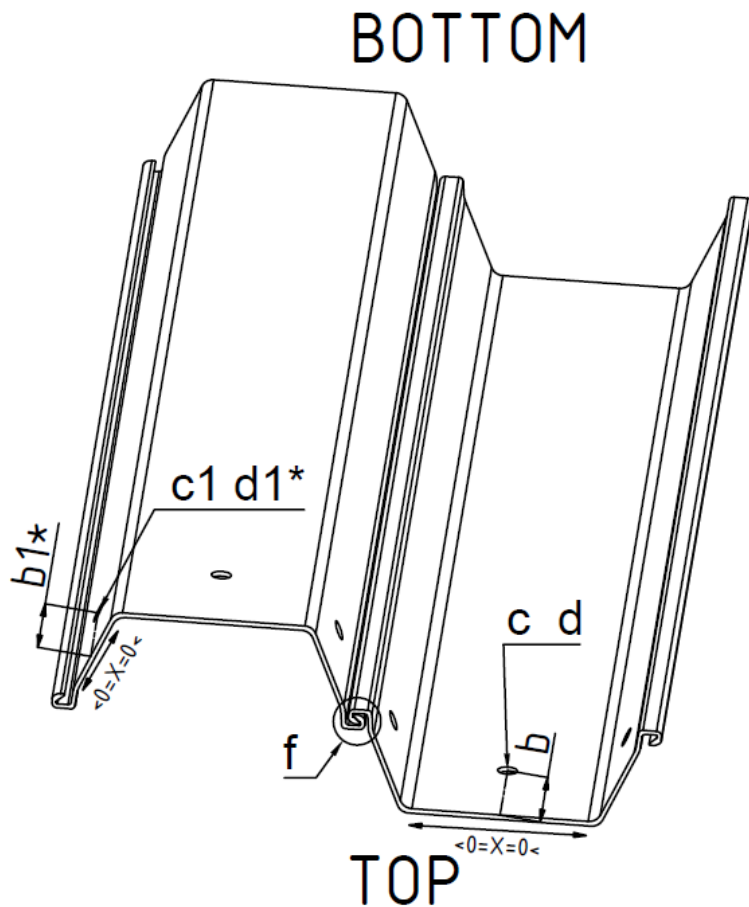

Parameter Označení	Description Popis	Param. value Hodnota (mm)	Tolerances (+/-) Tolerance (+/-)
<b>b</b>	<b>Distance from the top edge of sheetpile and hole center</b>	<b>300</b>	≤200 mm: +10/-10 mm >200 mm: +20/-20 mm
	Vzdálenost mezi horní hranou štětovnice a středem díry		
<b>b<sub>1</sub></b>	<b>Distance from the top edge of sheetpile and web hole center</b>	<b>300</b>	≤200 mm: +10/-10 mm >200 mm: +20/-20 mm
	Vzdálenost mezi horní hranou štětovnice a středem díry ve stěně		
<b>c</b>	<b>Distance between vertical axis of sheet pile back and hole center in X axis direction</b>	<b>0</b>	+15/-15 mm
	Vzdálenost mezi středem díry a vertikální osou hřbetu štětovnice ve směru osy x		
<b>c<sub>1</sub></b>	<b>Distance of vertical axis of the pile web side and the hole center in X axis direction</b>	<b>0</b>	+15/-15 mm
	Vzdálenost mezi středem díry a vertikální osou stěny štětovnice ve směru osy x		
<b>d</b>	<b>Sheet pile back hole diameter</b>	<b>40</b>	+10/-0 mm
	Průměr díry ve hřbetu štětovnice		
<b>d<sub>1</sub></b>	<b>Sheet pile web hole diameter</b>	<b>40</b>	+10/-0 mm
	Průměr díry ve stěně štětovnice		
<b>f</b>	<b>Top edge alignment</b>	<b>0</b>	+20/-0 mm
	Zarovnění horní hrany		

\*Holes standard identical for all web holes. Different dimensions upon request.