

Info sheet No.	VL IS 07	Date of revision	17/6/2020
Type	VL 504 – VL 507 (all modifications) VL 601 – VL 607 (all modifications)	Form (Pairing)	TRIPLE CRIMPED

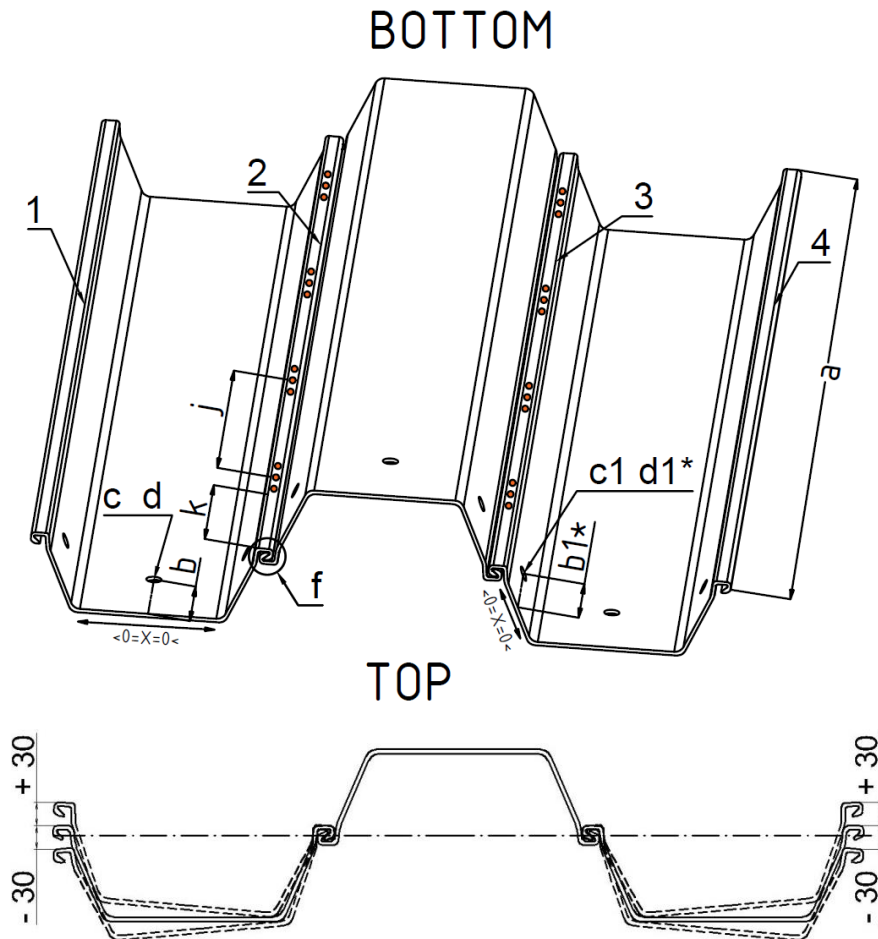

Parameter Označení	Description Popis	Param. value Hodnota (mm)	Tolerances (+/-) Tolerance (+/-)
b	Distance from the top edge of sheetpile and hole center Vzdálenost mezi horní hranou štětovnice a středem díry	300	≤200 mm: +10/-10 mm >200 mm: +20/-20 mm
	Distance from the top edge of sheetpile and hole center on a web Vzdálenost mezi horní hranou štětovnice a středem díry ve stěně štětovnice		
b₁	Distance from the top edge of sheetpile and hole center on a web Vzdálenost mezi horní hranou štětovnice a středem díry ve stěně štětovnice	300	≤200 mm: +10/-10 mm >200 mm: +20/-20 mm
	Distance from the top edge of sheetpile and hole center on a web Vzdálenost mezi horní hranou štětovnice a středem díry ve stěně štětovnice		
c	Distance between vertical axis of sheet pile back and hole center in X axis direction Vzdálenost mezi středem díry a vertikální osou hřbetu štětovnice ve směru osy x	0	+15/-15 mm
	Distance between vertical axis of sheet pile back and hole center in X axis direction Vzdálenost mezi středem díry a vertikální osou hřbetu štětovnice ve směru osy x		
c₁	Distance of vertical axis of the web side and web hole center in X axis direction Vzdálenost mezi středem díry a vertikální osou stěny štětovnice ve směru osy x	0	+15/-15 mm
	Distance of vertical axis of the web side and web hole center in X axis direction Vzdálenost mezi středem díry a vertikální osou stěny štětovnice ve směru osy x		
d	Sheet pile back hole diameter Průměr díry ve hřbetu štětovnice	40	+10/-0 mm
	Sheet pile back hole diameter Průměr díry ve hřbetu štětovnice		
d₁	Sheet pile web side hole diameter Průměr díry ve stěně štětovnice	40	+10/-0 mm
	Sheet pile web side hole diameter Průměr díry ve stěně štětovnice		
f	Top edge alignment Zarovnání horní hrany	0	+20/-0 mm
	Top edge alignment Zarovnání horní hrany		
k	Distance from the top edge of sheetpile and first crimping point Vzdálenost mezi horní hranou štětovnice a začátkem prolisu	400	+150/-150 mm
	Distance from the top edge of sheetpile and first crimping point Vzdálenost mezi horní hranou štětovnice a začátkem prolisu		
j	Distance / spacing between crimps Vzdálenost / rozteč mezi prolisy	600	+50/-50 mm
	Distance / spacing between crimps Vzdálenost / rozteč mezi prolisy		
f	Top edge alignment Zarovnání horní hrany	0	+20/-0 mm
	Top edge alignment Zarovnání horní hrany		

*Holes standard identical for all web holes. Different dimensions upon request.